

# KENWOOD

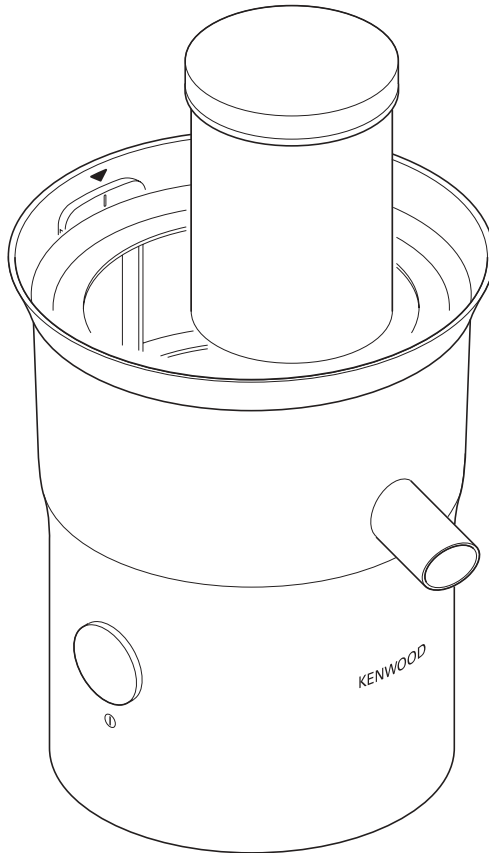

JE950

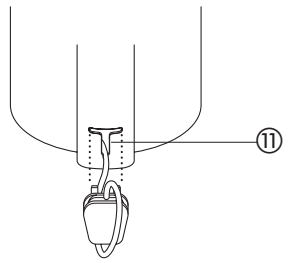
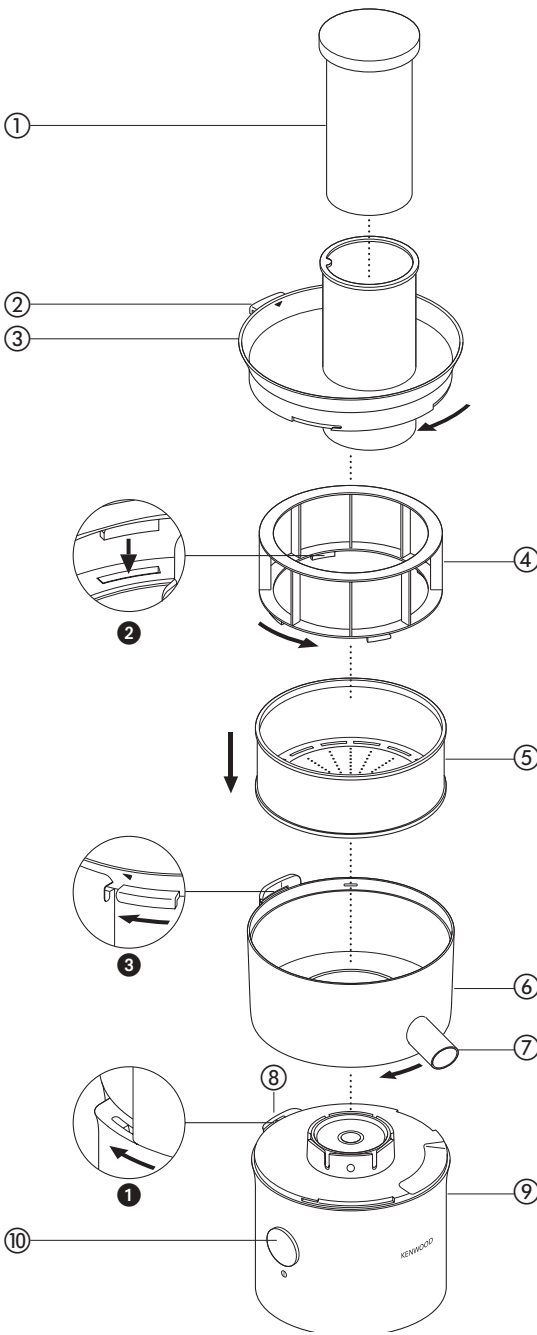

# Русский

См. иллюстрации на передней странице

## Перед использованием электроприбора Kenwood

- Внимательно прочтите и сохраните эту инструкцию.
- Распакуйте изделие и снимите все упаковочные ярлыки.

## Меры безопасности

- **Использовать соковыжималку с поврежденным фильтром запрещается.**
- Режущие ножи в основании барабана фильтра очень острые, поэтому при работе с ними и чистке барабана следует соблюдать особую осторожность.
- Пользуйтесь только прилагаемым толкателем. Запрещается вставлять пальцы в трубку для подачи. Перед очисткой трубки для подачи выньте вилку из розетки.
- Прежде чем снять крышку, выключите соковыжималку и дождитесь остановки фильтра.
- Во избежание поражения электрическим током запрещается погружать в воду блок электродвигателя, сетевой шнур или вилку.
- Вынимайте вилку из розетки:
  - перед разборкой или сборкой
  - перед чисткой
  - после использования прибора.
- Запрещается пользоваться неисправной соковыжималкой. Проверьте или отремонтируйте ее (см. раздел "Обслуживание и ремонт").
- Запрещается пользоваться неисправной насадкой.
- Не оставляйте работающую соковыжималку без присмотра.
- Не допускайте прикосновения шнура к горячим поверхностям и свешивания шнура в тех местах, где до него может дотянуться ребенок.
- Не касайтесь движущихся частей.
- Соковыжималку требуется устанавливать на ровную горизонтальную поверхность.
- Людям (включая детей) с ограниченными физическими, сенсорными или психическими способностями, а также при недостатке опыта и знаний разрешается пользоваться данным бытовым прибором только под наблюдением лица, ответственного за их безопасность, и после инструктажа по использованию прибора.
- Дети должны быть под присмотром и не играть с прибором.

- Этот бытовой электроприбор разрешается использовать только по его прямому назначению. Компания Kenwood не несет ответственности, если прибор используется не по назначению или не в соответствии с данной инструкцией.

## Перед включением в сеть

- Убедитесь в том, что напряжение электросети соответствует указанному в табличке на нижней стороне соковыжималки.
- Соковыжималка соответствует Требованиям Европейского Экономического Сообщества 89/336/ЕЕС.

## Перед первым использованием

- 1 Вымойте соковыжималку, как описано в разделе "Очистка".
- 2 Намотайте лишний шнур вокруг скобы ⑪ на задней стороне соковыжималки.

## Условные обозначения

- ① Толкатель
- ② Скоба фиксации крышки
- ③ Крышка
- ④ Устройство для удаления мякоти
- ⑤ Барабан фильтра
- ⑥ Чаша
- ⑦ Слив
- ⑧ Фиксатор
- ⑨ Блок питания
- ⑩ Выключатель
- ⑪ Скоба для шнура питания

## Использование центробежной соковыжималки

Центробежная соковыжималка Kenwood используется для получения вкусного натурального свежего сока из любых фруктов и овощей. Как и другие приборы Kenwood, соковыжималка проста в использовании. Центробежная соковыжималка Kenwood позволит вам вести здоровый образ жизни.

## Подготовка продуктов

- Удалите косточки (из слив, персиков, вишен и т. п.).
- Удалите жесткую кожуру (с дынь, ананасов, огурцов, картофеля и т.р.).

- Продукты с мягкой кожицей и другие продукты нужно только вымыть (яблоки, груши, морковь, редиска, листья салата, капуста, петрушка, шпинат, виноград, клубника, сельдерей и т. п.).

### **Сборка и эксплуатация**

- 1 Установите чашу и зафиксируйте ее, повернув по часовой стрелке ❶.
- 2 Вставьте устройство для удаления мякоти в барабан фильтра - убедитесь, что скобы вошли в гнезда в основании барабана ❷.
- 3 Установите барабан фильтра – нажмите на барабан, чтобы убедиться, что он правильно установлен.
- Если барабан фильтра автоматически не устанавливается в необходимое положение, поверните корзину в ту или другую сторону.
- 4 Установите крышку и поверните по часовой стрелке до срабатывания фиксатора ❸.
- **Соковыжималка не заработает, пока не защелкнется крышка.**
- 5 Подставьте стакан или банку под слив для сока.
- 6 Нарежьте продукты на кусочки, соответствующие размеру загрузочной воронки.
- 7 Подключите прибор к сети (должен загореться индикатор выключателя питания). Нажмите выключатель питания для включения соковыжималки - индикатор начнет гореть ярче. Протолкните продукты внутрь с помощью толкателя.
- После загрузки продуктов, оставьте прибор включенным еще на 20 секунд до полного выхода сока из фильтра.

### **Важно**

- Если соковыжималка начнет вибрировать, выключите ее и удалите мякоть из барабана. (Если мякоть распределена неравномерно, соковыжималка начинает вибрировать).
- За один раз можно обрабатывать до 1 кг фруктов или овощей.
- Загрузка очень твердых продуктов может привести к замедлению вращения или остановке прибора. В подобных случаях следует отключить прибор и разблокировать фильтр.
- Во время использования необходимо регулярно отключать прибор и проводить чистку устройства для сбора мякоти.

## **Как разобрать соковыжималку**

- Чтобы разобрать соковыжималку, повторите процедуру сборки в обратном порядке.

### **Советы**

- Чтобы получить максимальное количество сока, подачу мягких продуктов производите медленно.
- Витамины быстро исчезают - чем скорее вы выпьете сок, тем больше витаминов вы получите.
- Если сок необходимо хранить в течение нескольких часов, поместите его в холодильник. Сок сохранится лучше, если в него добавить несколько капель лимонного сока.
- Не пейте больше трех стаканов (по 230 мл) сока в день, если только это вам не рекомендовано.
- Для детей сок следует разбавлять равным количеством воды.
- Сок из темнозеленых (брокколи, шпинат) или темнокрасных (свекла, красная капуста) овощей является чрезвычайно концентрированным, поэтому обязательно разбавляйте его.
- Фруктовые соки богаты фруктозой (фруктовым сахаром), поэтому люди, больные диабетом или с пониженным содержанием сахара в крови, не должны употреблять слишком много сока.

## **Очистка**

- Перед чисткой требуется выключить прибор, отсоединить его от сети, а затем разобрать.
- Для облегчения процесса чистки, части прибора необходимо промывать сразу после использования.
- Не допускайте попадания влаги на шнур, розетку или блок питания.
- Некоторые продукты, например морковь, вызывают появление пятен на пластмассе. Для удаления пятен протирайте детали тряпочкой, смоченной в растительном масле.

### **Блок питания**

- Протрите сначала влажной, а затем сухой тканью.

### **Фильтр**

- Выньте устройство для удаления мякоти и постучите по нему, чтобы освободить от мякоти фруктов.
- Прочищайте фильтр только мягкой щеткой.

- Регулярно осматривайте фильтр, проверяя, нет ли на нем следов повреждений. Не используйте соковыжималку с поврежденным фильтром. За информацией обращайтесь в «службу обслуживания и ремонта»

#### **Другие детали**

- Промойте и просушите.
- Части прибора можно также мыть на верхней стойке посудомоечной машины. Рекомендуется выбирать программу кратковременной низкотемпературной чистки.

## **Обслуживание и забота о покупателях**

- При повреждении шнура в целях безопасности он должен быть заменен в представительстве компании или в специализированной мастерской по ремонту агрегатов KENWOOD.

Если вам нужна помощь в:

- пользовании прибором или
- техобслуживании или ремонте

Обратитесь в магазин, в котором вы приобрели прибор.